



2003

H. I. 盃選手権試合
全三菱庭球大会

平成15年10月4日・5日

戦績表

於

東京三菱銀行武蔵野コート
日本郵船飛田給コート

三菱庭球同好会

H.I.盃 男子シングルス

3セットマッチ (6オールの場合, 12ポイントタイブレーク)

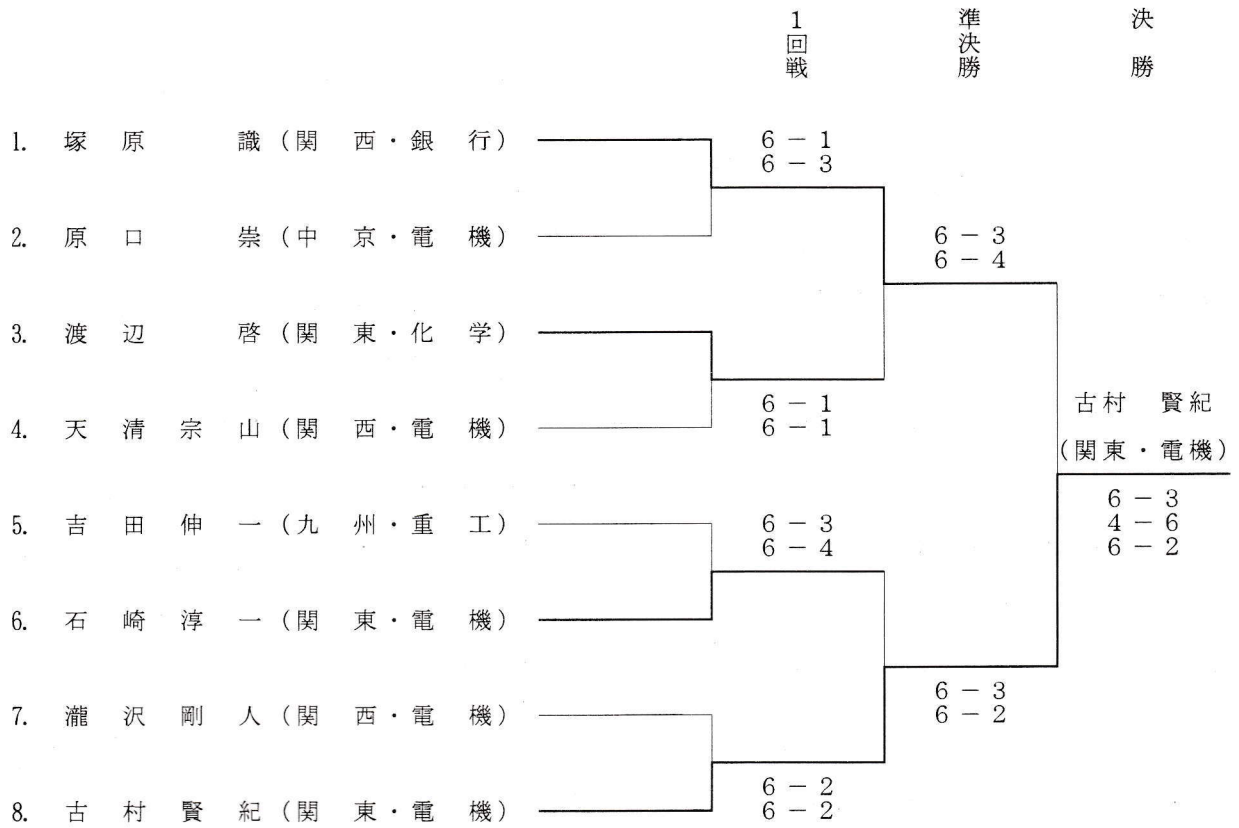

女子ダブルス

3セットマッチ (6オールの場合, 12ポイントタイブレーク)

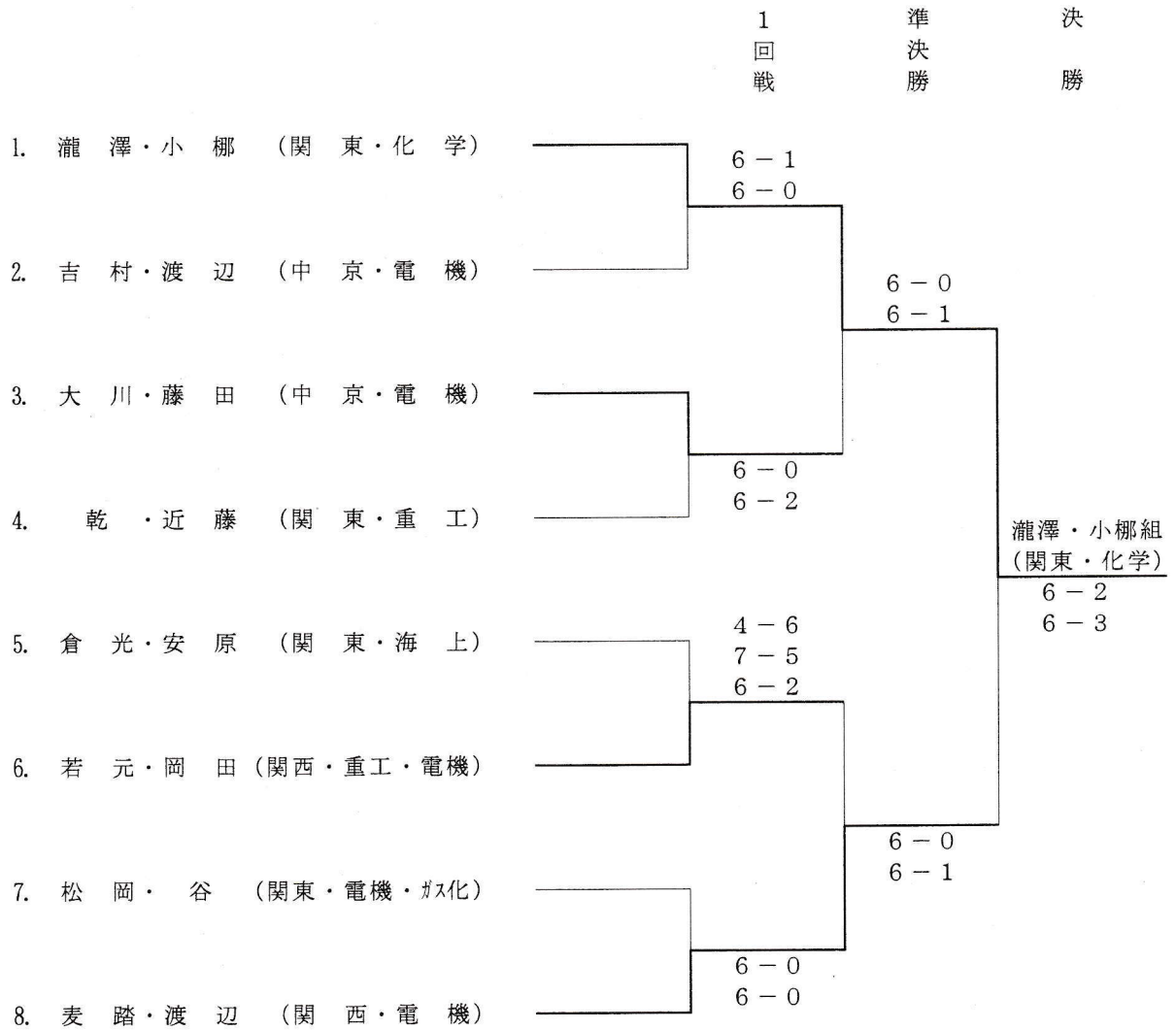

(女子 特別試合)

松 岡・谷 田 (関東・電機・ガス化) $\left(\begin{matrix} 6-3 \\ 6-1 \end{matrix} \right)$ 倉 光・安 原 (関東・海上)

吉 村・渡 辺 (中京・電機) $\left(\begin{matrix} 6-2 \\ 5-7 \end{matrix} \right)$ 乾 一・近 藤 (関東・重工)

130 オトーナメント

1セットマッチ (5オールの場合, 12ポイントタイブレーク。ノー・アドバンテージ スコアリング方式)

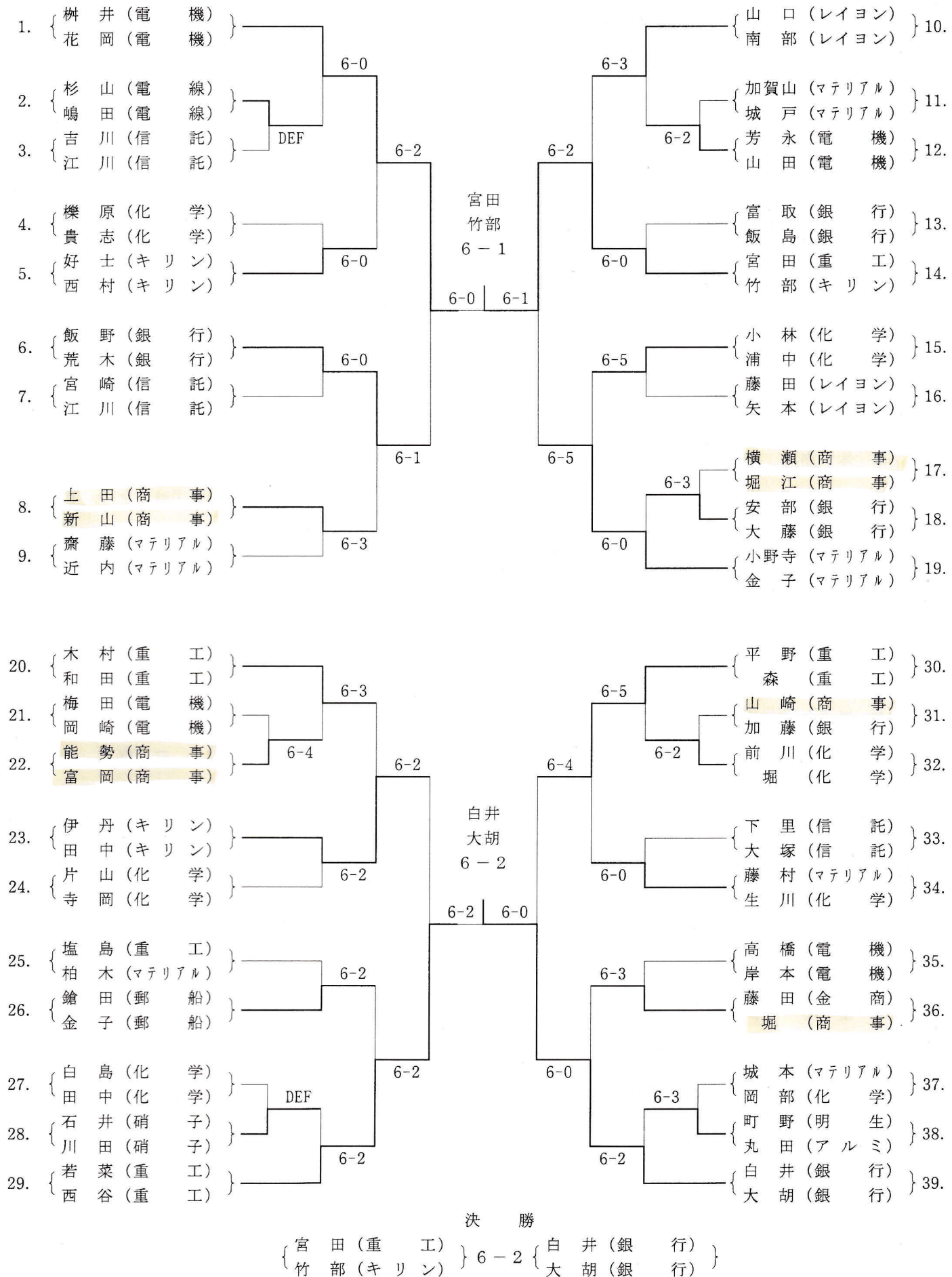

120オトーナメント

1セットマッチ (5オールの場合, 12ポイントタイブレーク。ノー・アドバンテージ スコアリング方式)

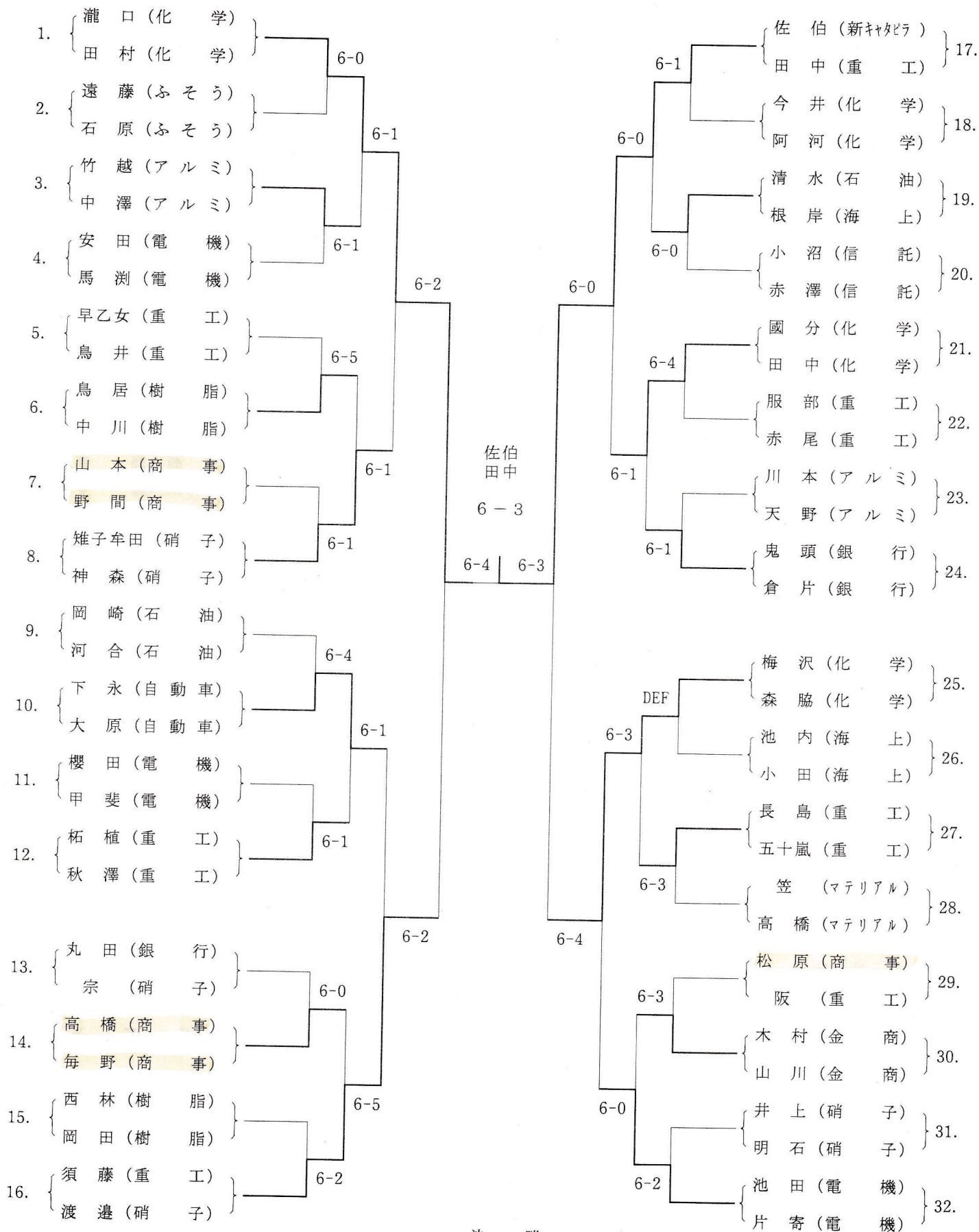

決勝

{ 神田 (銀行) } 6-2 { 佐伯 (新キヤタラ) }
 { 小杉 (銀行) } { 田中 (重工) }

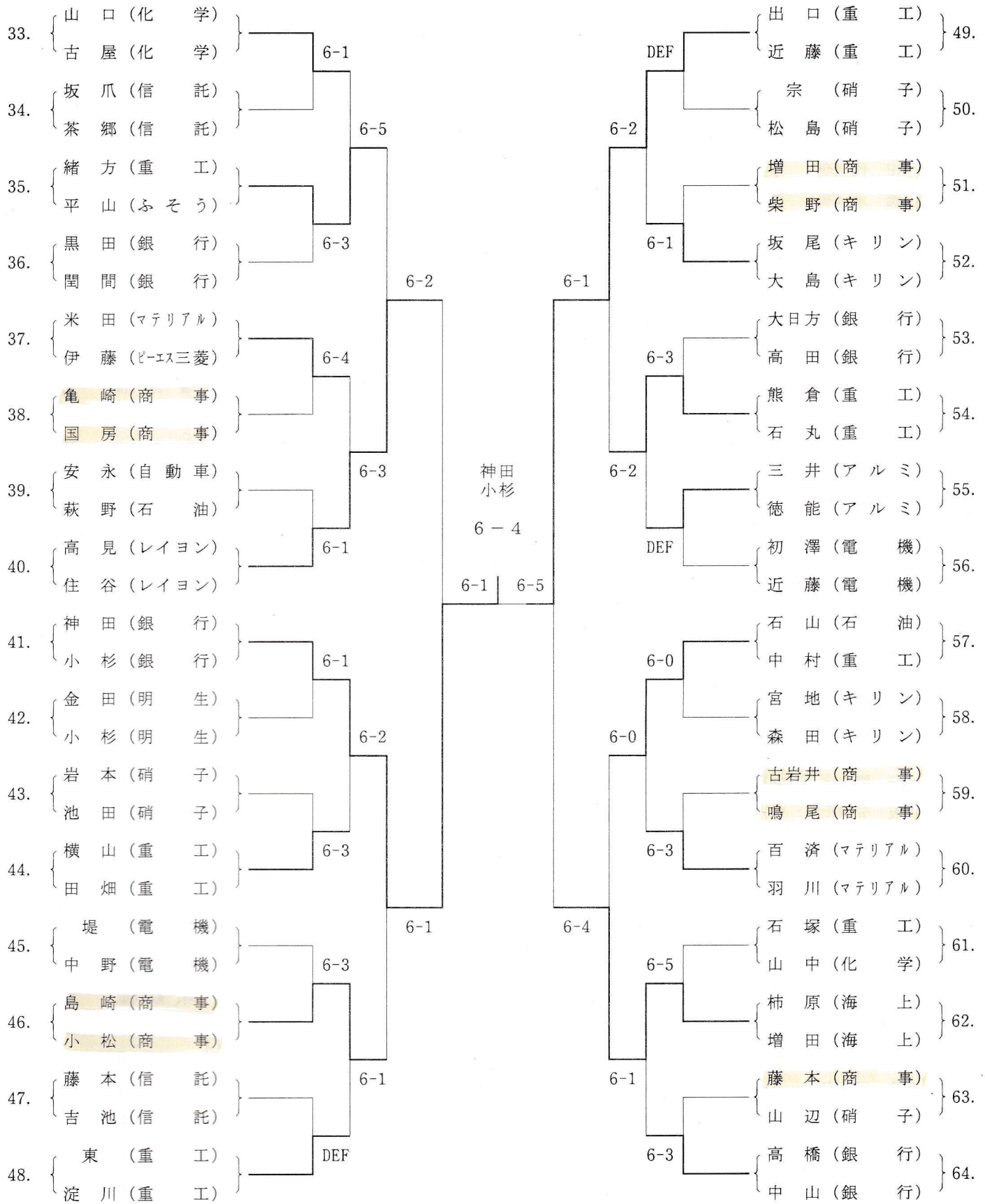

東西対抗試合

3セットマッチ (6ゲームオールの場合, ショートゲーム。ノー・アドバンテージ スコアリング方式)

<男子ダブルス>

東 軍		西 軍		東 軍		西 軍	
1. ○	{ 長谷川 (電機) } { 小林 (電機) }	{ 6-2 } { 7-5 }	{ 瀧 沢 (電機) } { 天 清 (電機) }	21.	{ 有 田 (ピ-エス三菱) } { 若 松 (ピ-エス三菱) }	{ 4-6 } { 2-6 }	{ 山 口 (商 事) } { 石 橋 (商 事) }
2. ○	{ 田 代 (商 事) } { 鈴 木 (商 事) }	{ 3-6 } { 7-5 } { 6-4 }	{ 松 崎 (海 上) } { 関 根 (海 上) }	22.	{ 佐 伯 (自 動 車) } { 中 谷 (自 動 車) }	{ 3-6 } { 4-6 }	{ 武 田 (電 機) } { 小 林 (電 機) }
3.	{ 西 田 (商 事) } { 重 光 (商 事) }	{ 6-3 } { 5-7 } DEF	{ 沼 (銀 行) } { 永 積 (銀 行) }	23. ○	{ 千 明 (マテリアル) } { 吉 田 (マテリアル) }	{ 7-5 } { 6-1 }	{ 池 田 (電 機) } { 水 野 (電 機) }
4. ○	{ 山 岸 (銀 行) } { 星 野 (銀 行) }	{ 7-5 } { 7-6 }	{ 佐々木 (電機) } { 浜 谷 (電 機) }	24. ○	{ 吉 田 (電 機) } { 志 賀 (電 機) }	{ 6-2 } { 6-0 }	{ 中 野 (キリン) } { 山 路 (キリン) }
5. ○	{ 藤 井 (電 機) } { 松 岡 (電 機) }	{ 6-0 } { 6-2 }	{ 瀧 澤 (化 学) } { 上 西 (化 学) }	25.	{ 三 池 (ニ コ ン) } { 山 口 (ニ コ ン) }	{ 2-6 } { 4-6 }	{ 東 城 (海 上) } { 福 島 (海 上) }
6. ○	{ 坂 野 (銀 行) } { 佐 々 (銀 行) }	{ 6-2 } { 6-4 }	{ 岸 (信 託) } { 吉 田 (信 託) }	26.	{ 谷 口 (地 所) } { 佐 藤 (地 所) }	{ 2-6 } { 3-6 }	{ 竹 内 (重 工) } { 守 屋 (重 工) }
7.	{ 桜 井 (銀 行) } { 翠 川 (銀 行) }	{ 2-6 } { 3-6 }	{ 佐 藤 (明 生) } { 田 中 (マテリアル) }	27.	{ 加 納 (硝 子) } { 藤 原 (硝 子) }	{ 2-6 } { 3-6 }	{ 沖 高 (電 機) } { 加 賀 谷 (電 機) }
8. ○	{ 佐 藤 (商 事) } { 古 田 (商 事) }	{ 4-6 } { 6-3 } { 6-1 }	{ 豆 谷 (電 機) } { 田 中 (電 機) }	28.	{ 池 田 (レイヨン) } { 小 出 (レイヨン) }	{ 1-6 } { 1-6 }	{ 須 加 井 (電 機) } { 大 川 (電 機) }
9.	{ 武 田 (商 事) } { 今 西 (商 事) }	{ 2-6 } { 4-6 }	{ 吉 田 (自 動 車) } { 原 田 (自 動 車) }	29. ○	{ 近 藤 (化 学) } { 伊 藤 (化 学) }	{ 6-2 } { 6-1 }	{ 佐 渡 本 (電 線) } { 川 岸 (電 線) }
10.	{ 袖 岡 (銀 行) } { 森 川 (銀 行) }	{ 4-6 } { 4-6 }	{ 酒 徳 (化 学) } { 金 森 (化 学) }	30.	{ 高 橋 (新キヤビラ) } { 松 浦 (新キヤビラ) }	{ 6-4 } { 5-7 } { 0-6 }	{ 長 安 (レイヨン) } { 井 上 (レイヨン) }
11.	{ 笹 治 (商 事) } { 松 本 (商 事) }	DEF	{ 小 林 (化 学) } { 大 石 (化 学) }	31. ○	{ 南 (信 託) } { 山 口 (信 託) }	{ 6-3 } { 6-2 }	{ 八 木 (レイヨン) } { 金 子 (レイヨン) }
12.	{ 矢 野 (化 学) } { 坂 元 (化 学) }	{ 3-6 } { 4-6 }	{ 田 中 (電 機) } { 石 井 (重 工) }	32. ○	{ 長 島 (海 上) } { 山 室 (海 上) }	{ 6-1 } { 6-2 }	{ 黒 田 (銀 行) } { 山 口 (銀 行) }
13. ○	{ 牧 村 (重 工) } { 八 木 田 (重 工) }	{ 6-4 } { 6-1 }	{ 華 江 (化 学) } { 村 田 (化 学) }	33.	{ 江 森 (銀 行) } { 飯 田 (銀 行) }	{ 0-6 } { 2-6 }	{ 日 高 (レイヨン) } { 田 口 (レイヨン) }
14. ○	{ 加 藤 (電 機) } { 遠 藤 (電 機) }	{ 6-3 } { 7-6 }	{ 生 川 (明 生) } { 井 手 (明 生) }	34.	{ 永 澤 (マテリアル) } { 山 口 (マテリアル) }	{ 2-6 } { 3-6 }	{ 高 嶋 (化 学) } { 山 口 (化 学) }
15.	{ 南 京 (化 学) } { 河 村 (化 学) }	{ 4-6 } { 2-6 }	{ 村 上 (銀 行) } { 松 本 (銀 行) }	35. ○	{ 多 田 (自 動 車) } { 古 山 (自 動 車) }	{ 6-2 } { 7-6 }	{ 雪 吉 (重 工) } { 阿 蘇 (重 工) }
16.	{ 張 (商 事) } { 杉 山 (商 事) }	{ 3-6 } { 6-3 } { 5-7 }	{ 長 森 (自 動 車) } { 大 間 (自 動 車) }	36.	{ 三 原 (電 線) } { 佐 渡 本 (電 線) }	{ 2-6 } { 0-6 }	{ 小 川 (重 工) } { 内 田 (重 工) }
17.	{ 君 塚 (海 上) } { 浅 岡 (海 上) }	{ 6-4 } { 1-6 } { 2-6 }	{ 石 井 (重 工) } { 藤 木 (重 工) }	37.	{ 戸 田 (化 学) } { 内 山 (化 学) }	{ 6-3 } { 1-6 } { 3-6 }	{ 中 村 (電 機) } { 西 村 (電 機) }
18.	{ 青 木 (キリン) } { 小 林 (キリン) }	{ 1-6 } { 3-6 }	{ 西 川 (化 学) } { 浜 野 (化 学) }	38.	{ 田 川 (石 油) } { 三 角 (石 油) }	{ 7-6 } { 2-6 } { 3-6 }	{ 大 木 (海 上) } { 上 家 (海 上) }
19.	{ 柏 木 (商 事) } { 高 木 (商 事) }	{ 6-3 } { 2-6 } { 4-6 }	{ 山 崎 (重 工) } { 東 (重 工) }	39. ○	{ 牧 野 (地 所) } { 長 崎 (地 所) }	{ 4-6 } { 6-2 } { 6-3 }	{ 若 柳 (電 機) } { 山 崎 (電 機) }
20. ○	{ 大 石 (重 工) } { 荒 井 (重 工) }	{ 6-1 } { 6-3 }	{ 山 本 (電 線) } { 三 宅 (電 線) }	40. ○	{ 遠 藤 (海 上) } { 堀 永 (海 上) }	{ 7-6 } { 7-6 }	{ 岩 田 (重 工) } { 佐 部 利 (重 工) }

東 軍

西 軍

- | | | | | |
|-------|-----------|--------------|-----------|-----|
| 41. | { 島田(ふそう) | { 1-6 | { 坂本(電機) | } ○ |
| | { 木村(ふそう) | { 6-1
2-6 | { 川辺(電機) | |
| 42. | { 羽毛(製鋼) | } DEF | { 小島(キリン) | } ○ |
| | { 千葉(製鋼) | | { 奥田(キリン) | |
| 43. ○ | { 箸本(商事) | { 6-1 | { 橋本(重工) | } |
| | { 松本(商事) | { 6-1 | { 川久保(重工) | |
| 44. | { 花田(化工機) | { 2-6 | { 椿井(電機) | } ○ |
| | { 山岡(化工機) | { 2-6 | { 長野(電機) | |
| 45. ○ | { 柳井(郵船) | { 6-1 | { 望月(自動車) | } |
| | { 鈴木(郵船) | { 6-4 | { 福田(自動車) | |
| 46. ○ | { 南(銀行) | { 6-4 | { 小林(電機) | } |
| | { 塚本(銀行) | { 1-6 | { 田中(電機) | |
| | | { 6-2 | | |

20

26

<女子ダブルス>

東 軍

西 軍

- | | | | | |
|------|-----------|--------------|-----------|-----|
| 1. | { 武井(重工) | { 6-3 | { 福岡(重工) | } ○ |
| | { 中島(重工) | { 0-6
2-6 | { 中澤(重工) | |
| 2. ○ | { 高橋(銀行) | { 6-2 | { 角田(電機) | } |
| | { 三宅(銀行) | { 6-2 | { 美寿見(電機) | |
| 3. ○ | { 山仲(銀行) | { 6-0 | { 那須(硝子) | } |
| | { 小森谷(銀行) | { 7-5 | { 井戸阪(硝子) | |
| 4. ○ | { 佐藤(重工) | { 6-3 | { 西迫(自動車) | } |
| | { 増山(重工) | { 6-2 | { 北川(自動車) | |
| 5. ○ | { 今城(海上) | { 6-3 | { 福田(電機) | } |
| | { 岩岡(海上) | { 6-1 | { 上田(電機) | |

4

1

24

27

27